



Vincent Vergain

ARCHITECTE – PROJETS

1/ UNE VILLA BELLE ÉPOQUE

Adèle & Bao

2/ UN APPARTEMENT AVEC VUE

Gilles & Elisabeth

3/ UNE MAISON DE VILLAGE

Léon

4/ UN MAYEN

Nicolas

5/ UNE GRANGE

Marie-Jeanne

6/ DEUX APPARTEMENTS

Clémence

7/ UN PAVILLON

Cyril & Nicolas

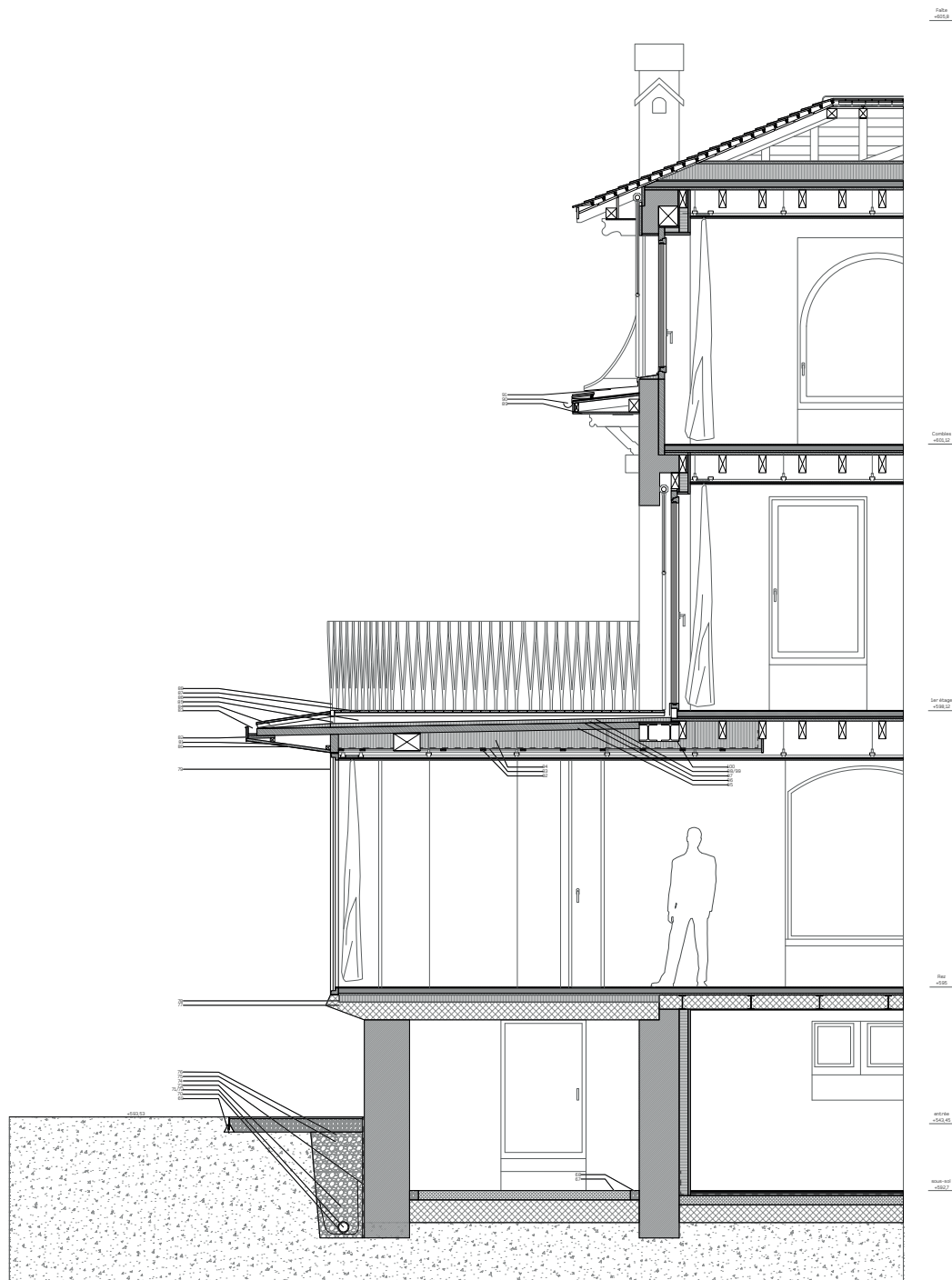

Chez Adèle & Bao Rénovation d'une villa Belle Époque

Localité Lausanne, VD 

Année Mars 2015 – Mai 2018

Type de projet Rénovation lourde d'une villa de Georges Epitoux (1905, villa ayant subi une rénovation intérieure dans les années 1980) y.c. réunion de deux appartements et rénovation de la façade et du jardin

Programme Logement individuel

Mandataires Privé

Phases de projet Avant-Projet / Projet / Dossier de demande d'autorisation / Appel d'offre / Adjudications / Exécution de l'ouvrage / Réception de l'ouvrage

Equipe 2b (architecte, direction des travaux, gestion financière) : Philippe Béboux & Stephanie Bender, associés / Vincent Vergain, chef de projet & coordinateur équipe pluridisciplinaire / Lucas Herdé, & Basile Brun, stagiaires
Normal office (physique du bâtiment, statique) : Peter Braun, ingénieur
Aplanir (devis estimatif) : Marc Aubry, économie de la construction
Cécile A. Presset, architecte-paysagiste (plantations)
Matthieu Gafsou, images (MG)

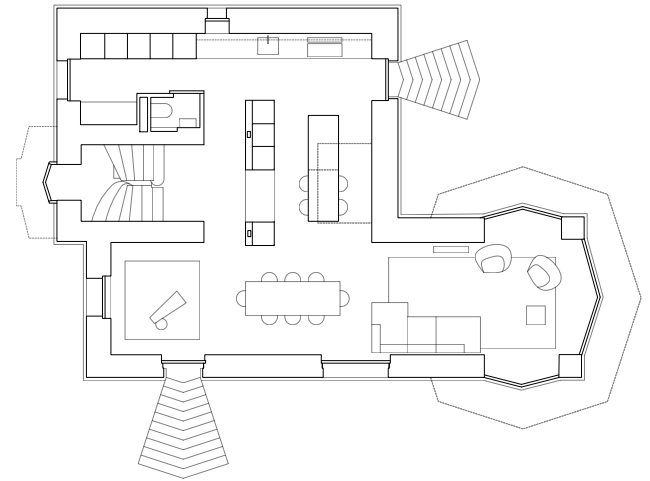
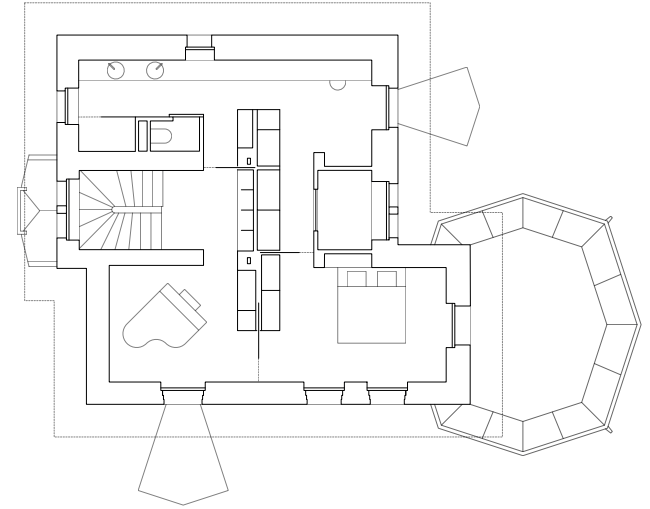
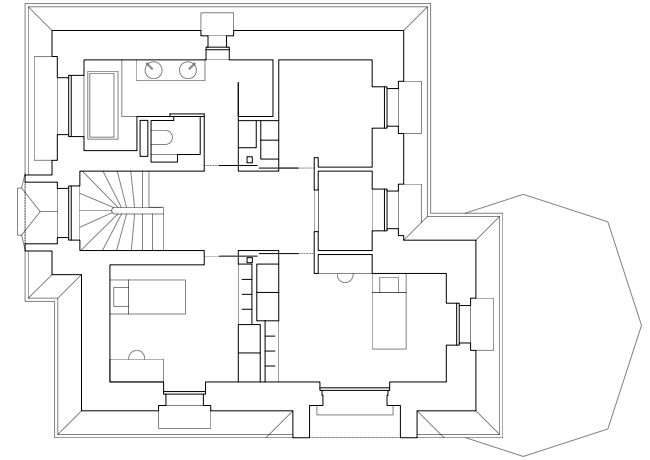

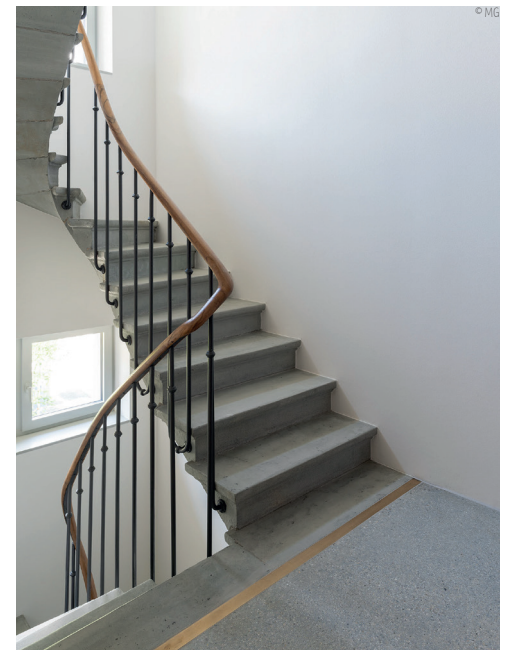
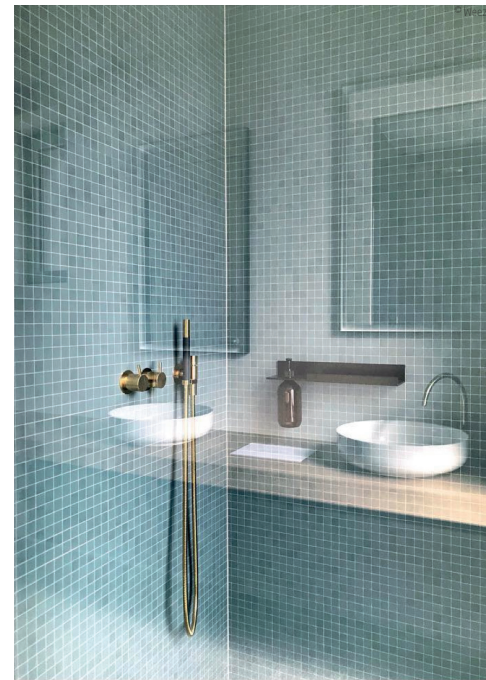



Chez Gilles & Elisabeth Rénovation d'un appartement avec vue

Localité Pully, VD 

Année Août 2019 – Septembre 2020

Type de projet Rénovation d'un appartement de 1994
y.c. modification de la distribution intérieure

Programme Logement individuel

Mandataires Privé

Phases de projet Avant-Projet / Projet / Dossier de
demande d'autorisation / Appel d'offre / Adjudications /
Exécution de l'ouvrage / Réception de l'ouvrage

Equipe Vincent Vergain architecte (architecte,
direction des travaux, gestion financière),
Normal office (physique du bâtiment, statique) : Peter
Braun, ingénieur
Alan Hasoo, images (AH)

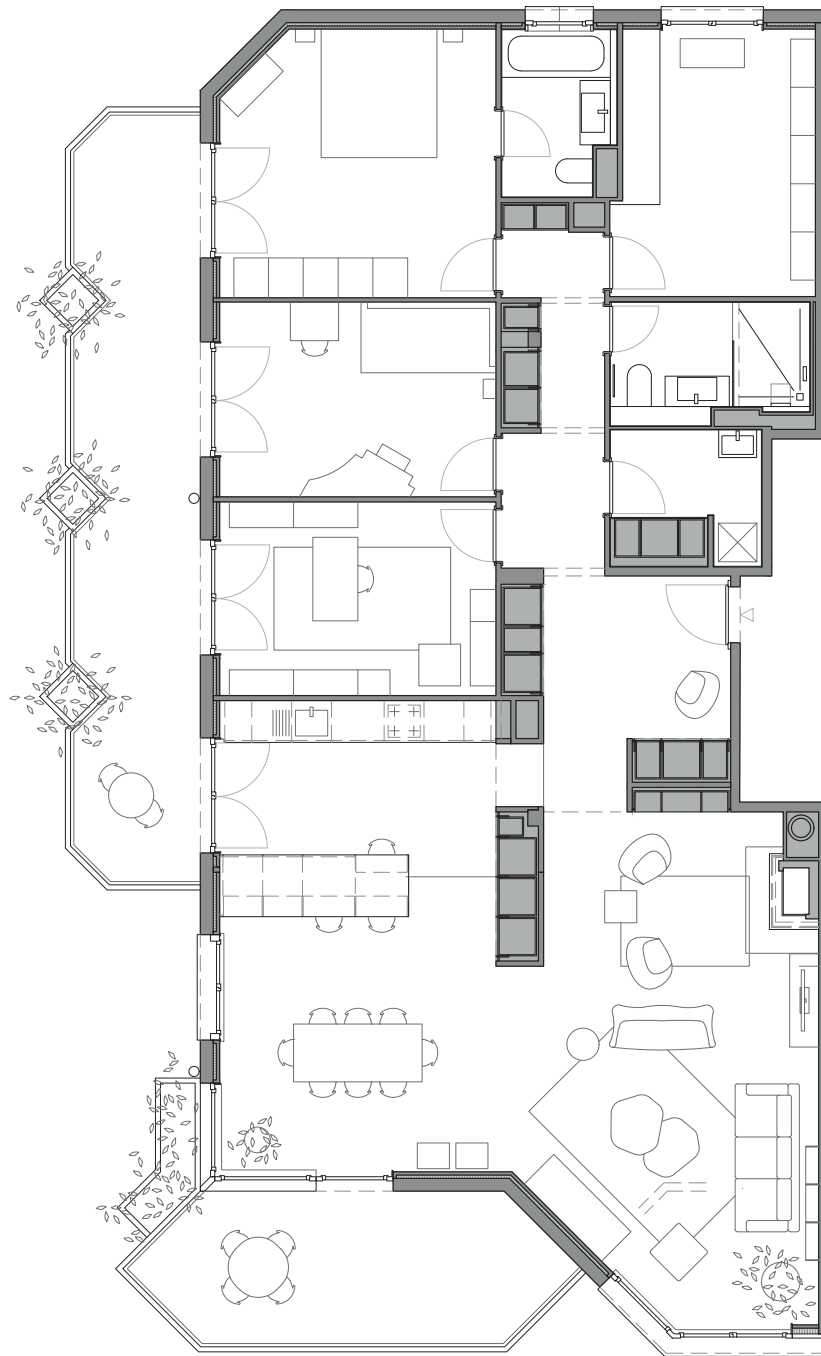

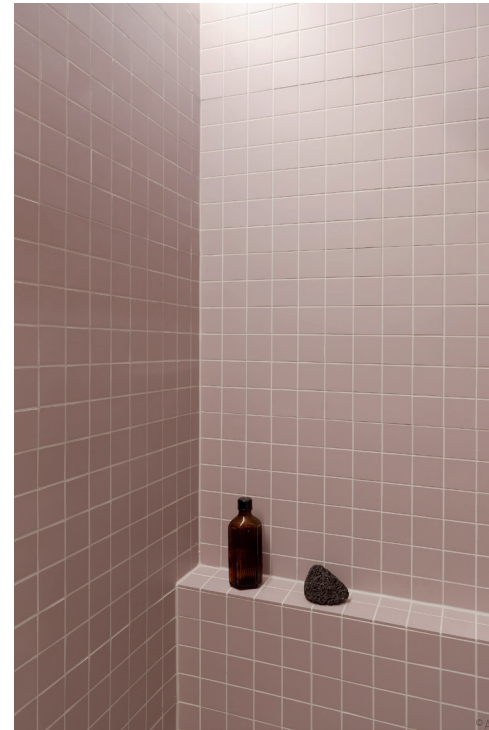



Chez Marie-Jeanne Rénovation d'une ancienne grange

Localité Chainaz-les-Frasses, Parc Naturel Régional du Massif des Bauges, Hte. Savoie

Année 2020- (en cours)

Type de projet Rénovation d'une ancienne ferme (corps de ferme ancien partiellement reconstruit dans les années 1990 après un incendie) y.c. création d'un séchoir à fleur.

Programme Atelier de fleurs séchées

Mandataires Mandat privé

Phases de projet Relevé complet / Avant-Projet (en cours)

Equipe Vincent Vergain architecte (architecte, direction des travaux, gestion financière) / Nicolas Vallée architecte du patrimoine et Maële Gajate architecte (consultants patrimoine et architecture)

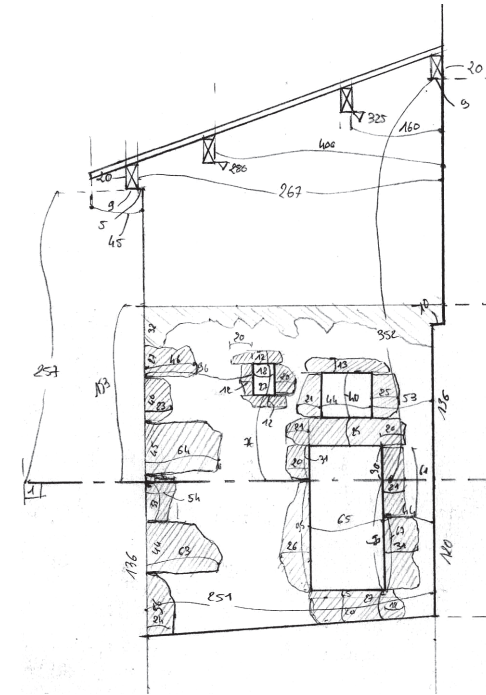

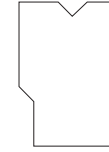

Chez Léon Rénovation d'une maison de village

Localité Marigny St. Marcel, Hte. Savoie

Année 2021- (chantier en cours)

Type de projet Rénovation frugale et biosourcée d'une ancienne maison d'habitation (corps de ferme de 1899) y.c. extension dans les combles attenantes.

Programme Logement

Mandataires Mandat privé

Phases de projet Relevé complet / Étude de faisabilité / Avant-Projet / Consultation des entreprises / Demande d'autorisation d'urbanisme / Chantier y.c. gestion financière (en cours)

Equipe Vincent Vergain architecte (architecte, direction des travaux, gestion financière) / Marion Vuachet (consultante patrimoine et architecture)





Chez Nicolas **Rénovation d'un mayen**

Localité Vallorcine, Hte. Savoie

Année 2022- (études en cours)

Type de projet Rénovation d'un ancien mayen en maison d'habitation (mayen de 1798).

Programme Logement

Mandataires Mandat privé

Phases de projet Relevé complet / Étude de faisabilité / Avant-Projet (en cours)

Equipe Vincent Vergain architecte (architecte, direction des travaux, gestion financière) / Marion Vuachet (consultante patrimoine et architecture)



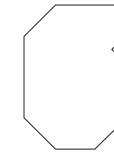

Chez Clémence

Rénovation de deux appartements dans une maison de village

Localité Marigny St. Marcel, Hte. Savoie

Année Février 2013

Type de projet Rénovation d'une maison de village (maison ancienne ayant subi une lourde rénovation dans les années 1940) y.c. division en deux appartements et création de nouvelles ouvertures

Programme 2 Logements

Mandataires Mandat privé

Phases de projet Avant-Projet / Projet / Suivi de l'exécution des travaux en auto-construction

Equipe Vincent Vergain architecte (architecte, direction des travaux, gestion financière)

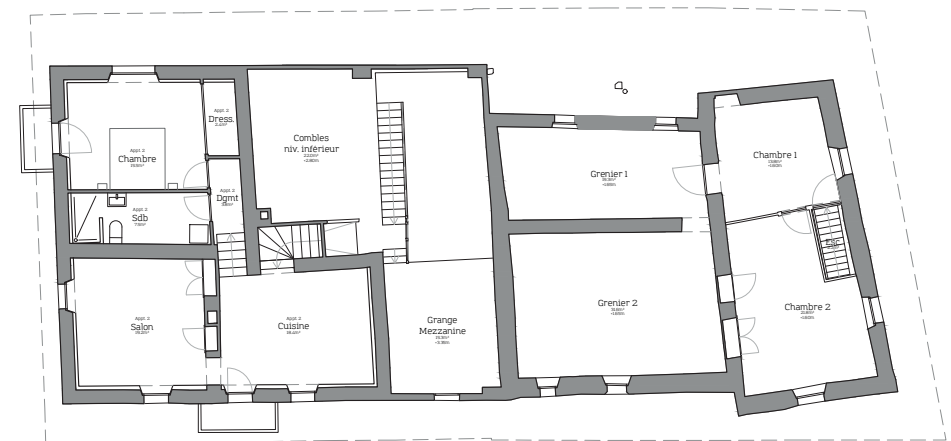

Proposition

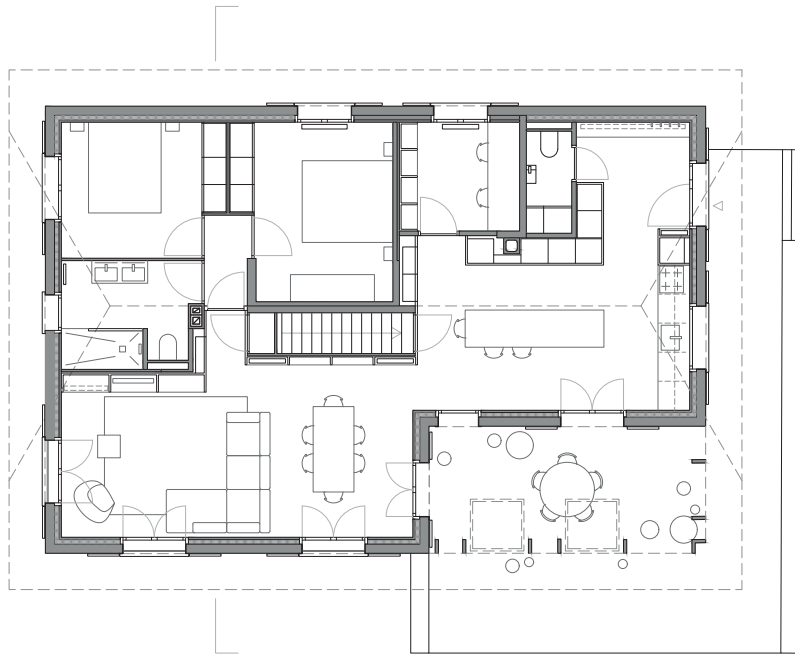

Avant-travaux

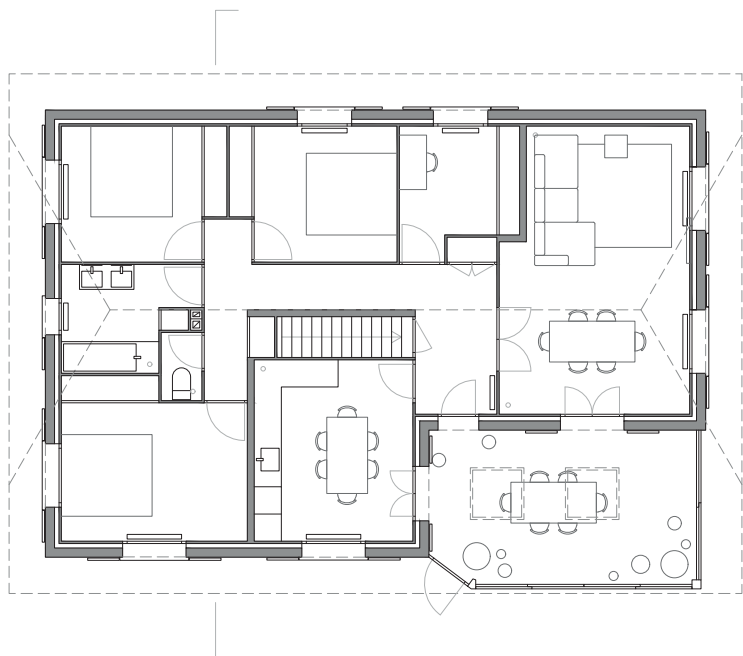

Chez Cyril & Nicolas Rénovation d'un pavillon

Localité Marigny St. Marcel, Hte. Savoie

Année Août 2018 - Juin 2019

Type de projet Rénovation d'un pavillon de 1983 y.c. modification de la distribution intérieure et des façades

Programme Logement individuel

Mandataires Privé

Phases de projet Avant-Projet / Projet
(suite de la gestion du projet assurée par les MO)

Equipe Vincent Vergain architecte

